

Bell Table

Sebastian Herkner, 2012

ClassiCon

Classic Contemporary Design



Der Bell Table von Sebastian Herkner stellt den gewohnten Umgang mit Materialien auf den Kopf und überrascht unsere Wahrnehmung: Hier wird der Tischfuß zur prägnanten, farbig-transparenten Glasform im Raum, auf dem ein Metallkörper aufliegt. Das Glas verhilft dem an sich schweren Metall zu schwebender Leichtigkeit. Der traditionell in eine Holzform geblasene Glasfuß und der gedrückte Metallkörper treten in einen spannenden Kontrast und bilden doch formal eine harmonische Einheit, die an den eleganten Schwung einer Glocke erinnert. Mit ihren reizvollen Reflexionen und Materialkontrasten werden die Beistelltische zu charakterstarken Elementen im Wohnbereich. Sie zelebrieren die Schönheit der Materialien, ihrer Farben, Oberflächen und der handwerklich-traditionellen Verarbeitung. Der Bell Table von Sebastian Herkner ist ein Meisterwerk traditioneller Handwerkskunst. Jeder Tisch ist handgefertigt, mit den typischen Merkmalen wie unterschiedliche Glasstärken, kleinere Bläschen oder Unebenheiten.

La table Bell Table de Sebastian Herkner va à l'encontre de l'usage habituel des matériaux et surprend notre perception: ici, c'est le pied de la table qui inscrit dans la pièce sa forme prégnante en verre de couleur transparent sur laquelle repose un corps métallique. Le verre confère une légèreté flottante au métal pourtant lourd en soi. Le pied en verre traditionnellement soufflé dans un moule en bois et le corps métallique embouti créent un contraste fascinant tout en réalisant une union harmonieuse des formes qui rappelle l'élégance d'une cloche à la volée. Leurs réflexions attrayantes et le contraste de leurs matériaux font de ces tables d'appoint des éléments d'intérieur au caractère affirmé. Elles célèbrent la beauté des matériaux et celle de leurs couleurs, de leurs surfaces et de la finition artisanale traditionnelle. La table Bell Table de Sebastian Herkner est un chef d'œuvre de l'artisanat traditionnel. Chaque table est fabriquée main, les petites bulles ou inégalités dans le verre sont un trait caractéristique.

The Bell Table by Sebastian Herkner turns our perceptual habits on their head, using the lightweight, fragile material of glass as a base for a metal top that seems to float above it. Hand-blown in the traditional manner using a wooden mould, the transparent tinted glass base asserts a sculptural presence in space, intriguingly contrasting with the solid brass frame on top while also forming a harmonious unit with it, recalling the elegant curved silhouette of a bell. With its appealing reflective surfaces and contrasting materials, the side table adds a distinctive touch to living environments. It celebrates the beauty of the materials with their colours and surfaces, along with the workmanship. The Bell Table is a masterwork of traditional craftsmanship. Each table is handmade and has characteristic features such as irregularities in glass thickness, small bubbles or bumps in the glass.

La Bell Table de Sebastian Herkner pone de cabeza el uso que se hace habitualmente de los materiales y sorprende nuestra percepción. El pie de la mesa se transforma aquí en una forma de cristal de color transparente que destaca en el espacio, sobre la que reposa un cuerpo de metal. El cristal aporta una ligereza sublime al de por sí pesado metal. El pie en vidrio soplado en un molde de madera al estilo tradicional y el cuerpo de metal repujado forman un interesante contraste a la vez que constituyen formalmente una unidad armónica que recuerda a la elegante curva de una campana. Con sus atractivas reflexiones y contrastes de materiales, estas mesas auxiliares se convierten en elementos de marcado carácter en el interior de la vivienda. Celebran la belleza de los materiales, sus colores y superficies y la elaboración artesanal tradicional. La Bell Table de Sebastian Herkner es una obra maestra de la artesanía tradicional. Cada mesa está hecha a mano, con las características típicas como puedan ser diferentes grosores del vidrio, pequeñas burbujas o irregularidades.

Bell Table

Sebastian Herkner, 2012

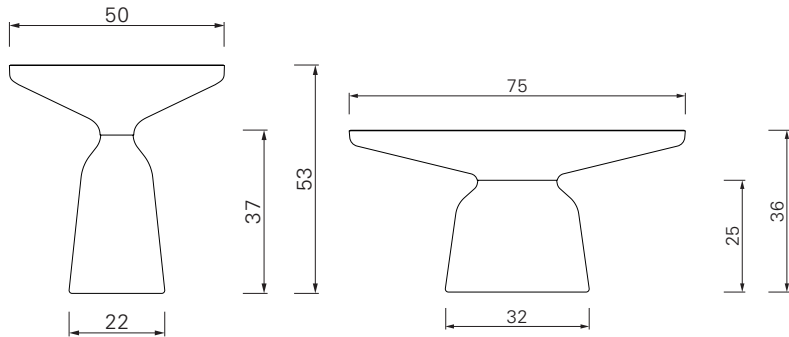

Bell Side Table

Bell Coffee Table

Handgefertigter Beistelltisch und Couchtisch. Mundgeblasener Glasfuss in verschiedenen Farben. Metallaufsatz aus massivem Stahl schwarz brüniert, klar lackiert. Runde Tischplatte aus Kristallglas, schwarz lackiert oder Tischplatte aus Marmor Nero Marquina oder Bianco Carrara, poliert und imprägniert.

Handcrafted side table and coffee table. Hand-blown glass base in choice of colours. top frame in solid black burnished steel with clear varnish. Round crystal glass tabletop, black lacquered or tabletop in Nero Marquina or Bianco Carrara marble, polished and impregnated.

Table d'appoint et table basse fabriquée à la main. Pied en verre de différentes couleurs soufflé à la bouche. Partie supérieure en acier massif bruni noir, verni clair. Plateau rond en verre de cristal laqué en noir ou en marbre Nero Marquina ou Bianco Carrara, poli et imprégné.

Mesa auxiliar y mesa de centro hechas a mano. Pie de cristal soplado artesanalmente en varios colores. Pieza adicional metálica de acero macizo con pavonado negro, lacado transparente. Tablero redondo de cristal, lacado en negro, o tablero de mármol Nero Marquina o Bianco Carrara, pulido e impregnado.



Montana-blau Montana blue



Quarz-grau quartz grey



Montana-blau Montana blue



Quarz-grau quartz grey



Quarz-grau, Nero Marquina
Quartz grey, Nero Marquina

Sebastian Herkner



BELL SIDE TABLE 2012



BELL COFFEE TABLE COPPER 2013
Special Edition



BELL LIGHT 2013



BELL TABLE MINIATURE 2014